



Traduzione Italiana scritta dalla
SMV AG, Grabenstrasse 2, 9230 Arbon (Svizzera)



EEC TYPE-APPROVAL CERTIFICATE FOR A SEPARATE TECHNICAL UNIT

(Articolo 9a della direttiva consigliare 70/156/EEC del 6 Febbraio 1970 sul
approssimazione delle leggi dei stati membri relativi al tipo d'approvazione dei veicoli
motorizzati e rimorchi)

Unita tecnica separata:

| | |
|--|---|
| Numero d'approvazione EEC: | e4*79/488*87/354*0022*00 |
| 1. Descrizione generale: | SMV Mulitsystem |
| 2. Tipo: | SMF / Light |
| 3. Produttore (nome, indirizzo) | SMV Metall GmbH Bruchheide 8 D-49163 Bohmte Germania |
| 4. Nome, indirizzo del rappresentatore del produttore (se esistente) | n.a |
| 5. Caratteristiche dell'unita separata: | unita tecnica con fissaggio alla prolunga telaio del veicolo |
| 6. Limitazioni d'uso, se esistenti, ed istruzioni di montaggio | Vedere documentazione |
| 7. Campionatura richiesta per il tipo d'approvazione EEC ricevuta il: | 3. Aprile 1998 |
| 8. Servizio tecnico | RDW P.O.Box 777 NL-2700 AT Zoetermeer Paesi bassi |
| 9. Data esposizione dei risultati: test dal servizio tecnico: | 3. Aprile 1998 |
| 10. Numero del rapporto dei test: del servizio tecnico: | RDW-79/488-0013 |
| 11. L'approvazione EEC per l'unita separate è stata: | amessa / rifiutata (1) per |



Traduzione Italiana scritta dalla
SMV AG, Grabenstrasse 2, 9230 Arbon (Svizzera)



Tipo d'approvazione numero: e4*79/488*87/354*0022*00

12. Luogo: Zoetermeer
13. Data: 28. Maggio 1998
14. Firma:
15. I seguenti documenti tollerano il numero d'approvazione sopraccitato per unita tecniche separate, sono aggiunti a questo certificato: 3 pagine (danno informazioni appropriate)
16. Aggiunte:



Traduzione Italiana scritta dalla
SMV AG, Grabenstrasse 2, 9230 Arbon (Svizzera)



SMV Metall GmbH
Bruchheide 8
D-49163 Bohmte

Richiesta per test per un tipo di unita secondo le normative
77/483/EEC e 79/488/EEC

Unita tecnica singola:

Porta Moto / Bici per fissaggio alla fine del veicolo, con kit di fissaggio adatto possono essere caricati biciclette, motociclette, scooter, porta oggetti, sedie a rotelle etc.

- | | |
|--|--|
| 1. Nome commerciale: | SMV Multisystem |
| 2. Tipo e versione: | SMF / Light |
| 3. Produttore: | SMV Metall GmbH Bruchheide 8 D-49163 Bohmte |
| 4. Rappresentanza del produttore: | |
| 5. Caratteristiche dell'unita tecnica: | Longheroni, montato ad elementi di fissaggio o gancio traino |
| 6. Limiti nel uso: | Vedere Documentazione |
| 7. Carico: | Vedere Documentazione |
| 8. Posizione del etichetta: | Vicino alla targa |
| 9. Luogo e data | Bohmte, 1.03.1998 |
| 10. Firma: | |

e4*79/488*87/354*0022*00



Traduzione Italiana scritta dalla
SMV AG, Grabenstrasse 2, 9230 Arbon (Svizzera)



SMV Metall GmbH
Documentazione Prodotto
Porta Moto / Bici
Tipo: "SMF / Light"
Carico d'uso: 120 kg



larghezza massima: 2500mm

distanza tra struttura di base min/mass: 650/1600mm

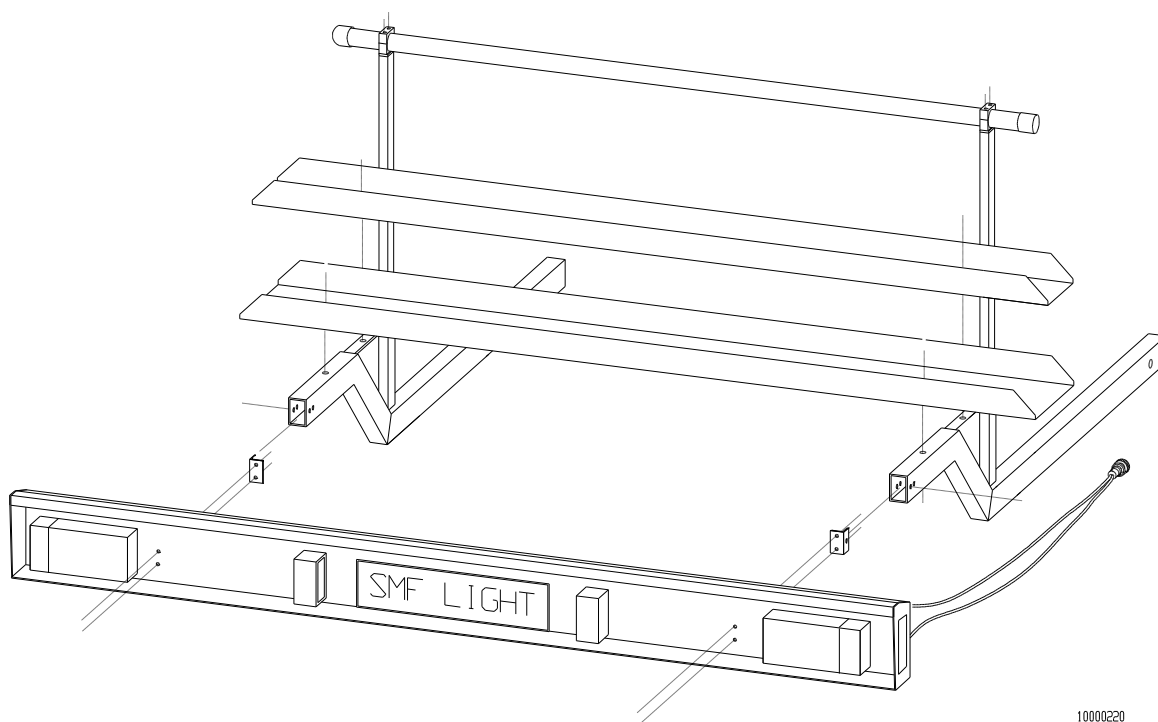

10000220



Traduzione Italiana scritta dalla
SMV AG, Grabenstrasse 2, 9230 Arbon (Svizzera)



SMV Metall GmbH
Documentazione Prodotto
Porta Moto / Bici
Tipo: "SMF / Light"
Carico d'uso: 120 kg



SMF / Light elementi nella consegna / pezzi di ricambio

| Pos. | Qutà. | Unità | Descrizione | Lungh. min/mas | DIN | No. Art. SMV |
|------|-------|-------|--------------------|----------------|-----|---------------|
| 01 | 1 | Pezzo | Base destra | 850 / 1800 | SMV | 1000309001103 |
| 01° | 1 | Pezzo | Base sinistra | 850 / 1800 | SMV | 1000309001004 |
| 02 | 2 | Pezzo | Staffa di sostegno | | SMV | 1000309000816 |
| 03 | 2 | Pezzo | Piastra d'angolo | | SMV | 1000309000519 |
| 04 | 1 | Pezzo | Fanalliera | 1500 / 2400 | SMV | |
| 05 | 1 | Pezzo | Guida | 1600 / 2400 | SMV | 1000309000106 |
| 06 | 1 | Pezzo | Rampa di salita | | SMV | 1000309000205 |
| 07 | 1 | Pezzo | Traversa | | SMV | 1000309001202 |
| 08 | 2 | Pezzo | Rohrschellen | | | 1000550006001 |
| 09 | 1 | Pezzo | Isolamento | | | 1000550005301 |
| 10 | 2 | Pezzo | Tappi per traversa | | | |

Costruzione di base:

Typ SBA, MU oder Grundrahmen Typ SMA.
(Hersteller: SMV Metall GmbH)

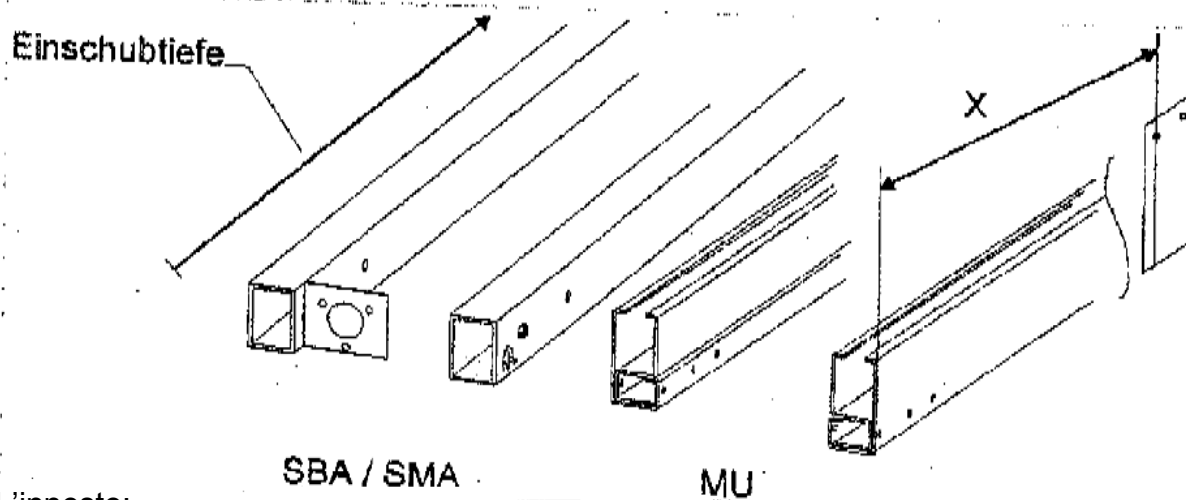

L'innesto:

se $x \leq 300\text{mm}$ -----> 300 mm

se $x > 300\text{mm}$ -----> 400 mm



Traduzione Italiana scritta dalla
SMV AG, Grabenstrasse 2, 9230 Arbon (Svizzera)



SMV Metall GmbH
Documentazione Prodotto
Porta Moto / Bici
Tipo: "SMF / Light"
Carico d'uso: 120 kg

